

Axor 2044

Cavalo Mecânico 4x2
Rodoviário



Mercedes-Benz
A marca que todo mundo confia.

Motor

Modelo	MB OM-457 LA, com gerenciamento eletrônico
Tipo	6 cilindros verticais em linha, turbocooler
Potência máxima, conforme NBR ISO 1585	315 kW (428 cv) a 1900 rpm
Torque máximo, conforme NBR ISO 1585	2.100 Nm (214 mkgf) a 1100 rpm
Alternador (V/A)	28/80
Bateria (quantidade x V/Ah)	2 x 12/135
	2 x 12/170*

Transmissão

Embreamento	Ø 430 mm; monodisco seco, servo-assistido
Caixa de mudanças	MB G 240 - 16 ComfortShift (11,72/0,69)
Marchas sincronizadas	16 à frente e 2 à ré
Seleção de marchas	Semiautomatizada
Tomada de força	MB NA 121 - 1b*

Eixos

Eixo dianteiro	MB VL4/51 DC-7,5
1º eixo traseiro	MB HL7/058 DCS-13
Reduções	4,143 (29:24 x 3,42)
	4,333 (26:24 x 4,00)*

Chassi

Quadro/Tipo	escada, 5ª roda com possibilidade de regulagem (passo = 50 mm)		
Dimensões do perfil	289 mm x 70 mm/espessura: 9,5 mm		
Material	LNE 50		
Suspensão dianteira	feixe de molas parabólicas, com amortecedores telescópicos de dupla ação e barra estabilizadora		
Suspensão traseira	feixe de molas parabólicas, com amortecedores telescópicos de dupla ação e barra estabilizadora		
Aros	8.25 x 22,5	8.00 x 22,00*	8.25 x 22,5*
Pneus	295/80 R 22,5	11.00 R 22 PR 16*	12.00 R 22,5 PR 16*
Direção	ZF 8098		
Reservatório de combustível (l)	590 l (plástico)	590 + 230 l (plástico)*	300 l (plástico)*

Desempenho do veículo

Axor 2044, com caixa de mudanças MB G 240-16 ComfortShift e pneus 295/80 R 22,5		
Redução	i=4,143	i=4,333*
Velocidade máxima (km/h)	120	120
Capacidade de subida de rampa (em movimento):		
com 41.500 kg (%)	46	49
com 45.000 kg (%)	42	44
Capacidade de subida de rampa (partida em rampa):		
com 41.500 kg (%)	30	32
com 45.000 kg (%)	27	29
Velocidade máxima limitada eletronicamente		

Dimensões (mm)

Chassi com cabina, sem carroçaria ou implemento	2044/36		
A - Distância entre eixos	3.600	K - Círculo de viragem do veículo, mØ	15,0
B - Comprimento total	6.017	L - Ângulo de entrada: carregado	13°
C - Largura	2.576	descarregado	16°
D - Altura: carregado (teto alto/teto baixo)	3.459/3.034	M - Ângulo de saída: carregado	29°
descarregado (teto alto/teto baixo)	3.513/3.088	descarregado	35°
E - Bitola - eixo dianteiro	2.046	N - Distância do eixo dianteiro/traseira da cabina:	
F - Bitola - eixo traseiro	1.803	Estendida/Leito	388/808
G - Balanço dianteiro	1.440	O - Distância do centro da 5ª roda/	
H - Balanço traseiro	977	eixo traseiro	450 (+450/-150)
I - Vão livre - eixo dianteiro	281	P - Altura teto da cabina/chassi	
J - Vão livre - eixo traseiro	261	(teto alto/teto baixo)	2.478/2.053

Principais dimensões. Para projetos de carroçarias e equipamentos, consultar o Manual de Implementação disponível no site da Mercedes-Benz.

Pesos e capacidades (kg)

Veículo sem carga, em ordem de marcha¹	2044/36
Eixo dianteiro	4.819
Eixo traseiro	2.489
Total	7.308
Carga máxima sobre a 5ª roda (técnica/legal)	12.792/8.692
Pesos Admissíveis Tecnicamente²/Legalmente³	
Eixo dianteiro	7.100/6.000
Eixo traseiro	13.000/10.000
Peso Bruto Total (PBT)	20.100/16.000
Peso Bruto Total (PBT) com 3ª eixo adaptado por terceiros	24.100/23.000
Capacidade Máxima de Tração (CMT)	80.000

(1) Chassi com cabina LTB, sem carroçaria ou implemento, com reservatório de combustível cheio, com roda reserva, sem motorista, com extintor e caixa de ferramentas.
 (2) Entre os valores admissíveis técnica e legalmente, deve-se respeitar sempre o de menor valor. Nenhum veículo de carga poderá transitar com PBT, PBTC ou CMT superior ao indicado pelo fabricante.
 (3) Conforme Resoluções do Contran. Obs.: Variantes de peso - Tanque de 300 l, em plástico, -255 kg; Tanque adicional de 130 l, em plástico, + 140 kg; Tanque adicional de 230 l, em plástico, +234 kg; Cabina Estendida teto baixo, -170 kg; Cabina Leito teto alto, +60 kg; Rodas de alumínio, -90 kg; Retarder Voith R115 HV, +100 kg; Freio a tambor, + 82 kg.

Freios

Freio de serviço ar comprimido, de dois circuitos, discos (tambor*) nas rodas dianteiras e traseiras

Área de frenagem total:	disco	tambor*
eixo dianteiro	784 cm ²	2.501 cm ²
eixo traseiro	784 cm ²	3.057 cm ²
total	1.568 cm ²	5.558 cm ²

Freio de estacionamento

Tipo câmara de mola acumuladora, acionada pneumaticamente, com atuação nas rodas traseiras

Freio adicional - motor

Tipo/Acionamento Top Brake (+ freio-motor)/alavanca na coluna de direção com 2 estágios (freio conjugado/ação direta)

Freio adicional

Tipo ABS - Anti-Block System
Retarder - Voith R115 HV*

(* Opcional)

Axor 2044

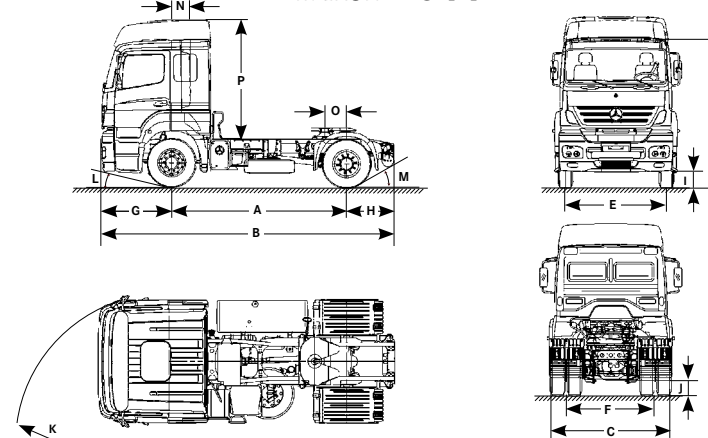

Respeite a sinalização de trânsito.

Alguns itens citados ou mostrados neste folheto são opcionais e podem não estar imediatamente disponíveis para atendimento. Procure um Concessionário Mercedes-Benz e conheça as múltiplas configurações oferecidas e a diversidade de opcionais disponíveis que formam a mais completa linha de veículos comerciais do país. No interesse do desenvolvimento tecnológico, a Mercedes-Benz reserva-se o direito de alterar as especificações e os desenhos dos produtos sem prévio aviso. A qualidade do meio ambiente é respeitada pela tecnologia dos produtos Mercedes-Benz. Para mais informações, ligue 0800 970 90 90 ou acesse www.mercedes-benz.com.br. Mercedes-Benz, marca do Grupo Daimler.

