

Desenvolvido para aplicação rodoviária de média e longa distância, o chassi O-500 RSDD incorpora todas as vantagens da tecnologia Mercedes-Benz. É um veículo robusto e de alta durabilidade, próprio para as mais severas condições de operação e aplicação. O veículo apresenta alta qualidade e baixo custo operacional, superando as expectativas do frotista mais exigente. O chassi O-500 RSDD é dimensionado para suportar 27 toneladas e ainda possibilita a alteração no entre-eixo para alongamentos até 14 metros de comprimento total. O motor eletrônico OM-457 LA, que atende à legislação Proconve P-5 (Euro III), apresenta 360 cv de potência e 1.600 Nm de torque, proporcionando um desempenho superior na aplicação rodoviária, com economia de combustível e rentabilidade. Definitivamente, este é o veículo ideal quando sua operação requer um chassi de concepção avançada, associado à garantia da marca líder em transporte de passageiros.

Dimensões (mm)

Chassi para ônibus, sem carroceria.

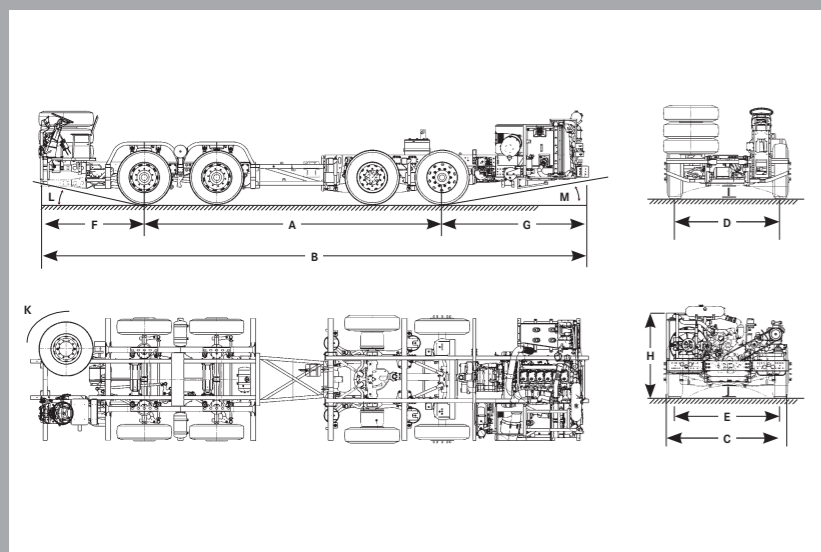

A - Distância entre eixos (apenas para traslado)	1.400+3.006+1.350
B - Comprimento total antes do alongamento	10.781
C - Largura	2.460
D - Bitola - eixo dianteiro	2.036
E - Bitola - eixo traseiro	1.817
F - Balanço dianteiro	2.200
G - Balanço traseiro	2.825
H - Altura	1.775
I - Vão livre dianteiro	200
J - Vão livre traseiro	215
K - Círculo de viragem de referência do veículo encarroçado, mØ	26,54
L - Ângulo de entrada	14°
M - Ângulo de saída	9°

O-500 RSDD 8x2 (360 cv)

Chassi para Ônibus Rodoviário

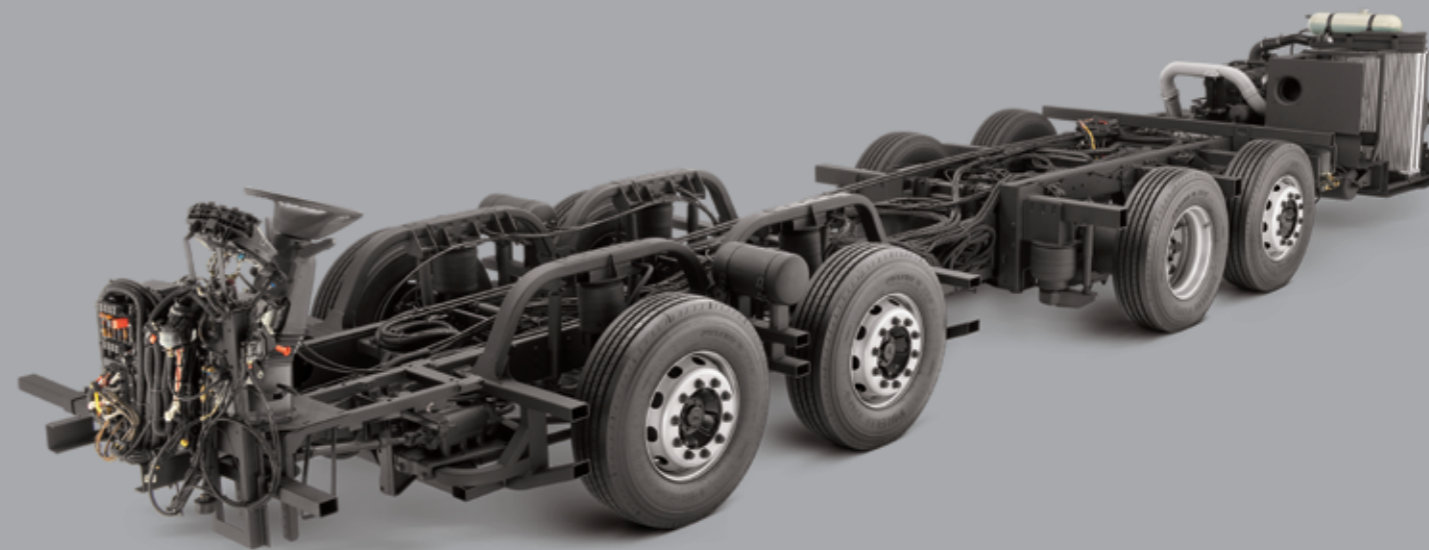

Principais Serviços - Ligue 0800 970 90 90

Banco Mercedes-Benz (Leasing/CDC - Crédito Direto ao Consumidor): as melhores condições para compra do seu veículo.

Garantia: 1 ano sem limite de quilometragem para o veículo e 2 anos sem limite de quilometragem para o trem de força.

Peças Genuínas Mercedes-Benz: maior confiabilidade e durabilidade do seu veículo, mantendo os padrões de qualidade das peças com garantia de 1 ano, sem limite de quilometragem.

Consultoria de Transportes: reduz custos de manutenção, aumentando a disponibilidade da frota, através da Manutenção Preventiva Programada. Consulte o Concessionário Mercedes-Benz mais próximo para mais informações.

Atendimento a Clientes: técnicos à disposição 24 horas por dia para atender consultas sobre produtos Mercedes-Benz e serviços prestados pela Rede de Concessionários.

Internet, acesse www.mercedes-benz.com.br.

Alguns itens citados ou mostrados neste folheto são opcionais e podem não estar imediatamente disponíveis para atendimento. Procure um Concessionário Mercedes-Benz e conheça as múltiplas configurações oferecidas pela mais completa linha de veículos comerciais do país. No interesse do desenvolvimento tecnológico, a Mercedes-Benz do

Brasil reserva-se o direito de alterar as especificações e os desenhos dos produtos sem prévio aviso. A qualidade do meio ambiente é respeitada pela tecnologia dos produtos Mercedes-Benz. Mercedes-Benz, marca do Grupo Daimler.





O-500 RSDD 8x2 (360 cv)

Chassi para Ônibus Rodoviário

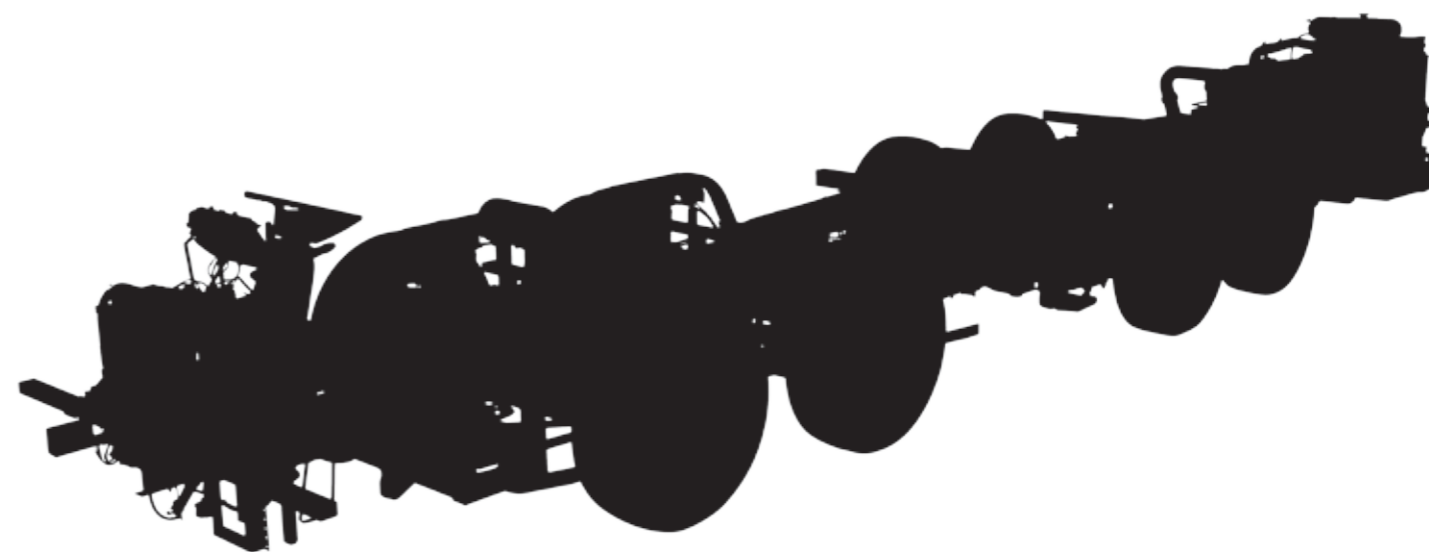

Mercedes-Benz