



Axor 3340

Basculante 6x4 - Fora-de-Estrada

► O Axor 3340 faz parte da nova linha de caminhões extrapesados Mercedes-Benz desenvolvida para aplicações fora-de-estrada.

► Este extrapesado é ideal para os setores de mineração e de construção civil pesada, porque enfrenta os terrenos mais difíceis e acidentados. Os eixos traseiros motrizes HD7 e HL7, com bloqueio longitudinal e transversal, têm capacidade de 13 toneladas cada um e formam um excepcional

conjunto propulsor, robusto e de longa vida útil. Além disso, já vem equipado com tomada-de-força para acionamento de balsa.

► O motor DaimlerChrysler OM-457 LA, dotado de gerenciamento eletrônico de combustível, propicia maior desempenho, baixo consumo de combustível e atende à legislação Proconve P-5 (Euro III).

► Axor 3340. Um caminhão de respeito.



Mercedes-Benz

Motor

Modelo	MB OM-457 LA, com gerenciamento eletrônico	
Tipo	6 cilindros verticais em linha, turbocooler	
Potência máxima, conforme NBR ISO 1585	295 kW (401 cv) a 1900 rpm	
Torque máximo, conforme NBR ISO 1585	2.000 Nm (204 mkgf) a 1100 rpm	
Consumo específico	196,5 g/kWh (144 g/cvh) a 1400 rpm	
Alternador (V/A)	28/80	
Bateria (quantidade x Ah/V)	2 x 135/12	

Curvas de desempenho do motor OM-457 LA.III

Valores conf. NBR ISO 1585.
 Índices de emissões conforme Proconve P-5 (Euro III).
 Potência máx.: 295 kW (401 cv) a 1900 rpm
 Momento máx. de força: 2.000 Nm (204 mkgf) a 1100 rpm
 Consumo específico mínimo: 196,5 g/kWh (144 g/cvh) a 1400 rpm

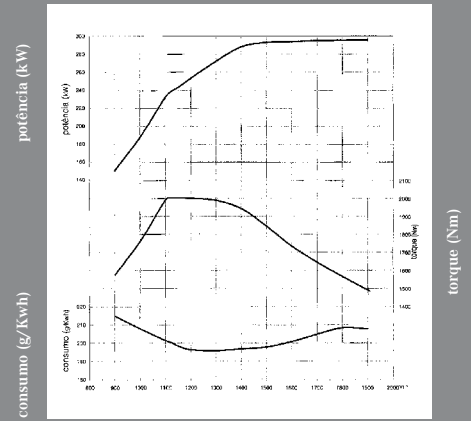

Emissões em conformidade com o Proconve P-5 (Euro III)

Transmissão

Embreamento	Ø 400 mm; disco duplo, servo-assistido	
Caixa de mudanças	MB G 240 - 16/11,7	MB G 221 - 9/16,1*
Marchas sincronizadas	16 (8*)	9
Tomada-de-força*	MB NA 121 - 1b (* Opcional)	

Eixos

Eixo dianteiro	MB VL4/55 D-75	
1ª eixo traseiro	MB HD7/057 DGS-13	
2ª eixo traseiro	MB HL7/057 DS-13	
Reduções	4,000x1,500 (28:21) = 6,000:1/4,000x1,333 (28:21) = 5,333:1* 4,000x1,208 (29:24) = 4,833:1*/3,429x1,333 (28:21) = 4,571:1* (* Opcional)	

Chassi

Quadro - Tipo	escada	
Dimensões do perfil	270 mm x 70 mm/espessura: 9,5 mm	
Material	LNE 50 + Ti (ABNT NBR 6656)	
Suspensão dianteira	molas parabólicas, com amortecedores telescópicos de dupla ação e barra estabilizadora	
Suspensão traseira	molas trapezoidais, com amortecedores telescópicos de dupla ação e barra estabilizadora	
Aros	8,25 x 22,5	8,00 x 22,00 8,25 x 22,5
Pneus	295/80 R 22,5*	11.00 R 22 PR 16 12.00 R 22,5 PR 16*
Direção hidráulica	LS 8 BK	
Reservatório de combustível (l)	300 (plástico)	500 (alumínio)*
	(* Opcional)	

Desempenho do Veículo

Axor 3340, com caixa de mudanças MB G 240 - 16 e pneus 11.00 R 22 PR 16			
Redução	i=6,000:1	i=5,333:1*	i=4,833:1*
Velocidade máxima (km/h)	96	108	119
Capacidade máxima de subida (em movimento): com 23.000 kg (%)	100	100	100
com 33.500 kg (%)	100	83	71
com 123.000 kg (%)	19	17	15
Capacidade máxima de subida (partida em rampa): com 23.000 kg (%)	100	86	73
com 33.500 kg (%)	58	50	44
com 123.000 kg (%)	13	12	11
	(* Opcional)		

Freios

Freio de Serviço	ar comprimido, de dois circuitos, tambor nas rodas dianteiras e traseiras	
Área de frenagem total:		
eixo dianteiro	2.412 cm ²	
1ª eixo traseiro	2.950 cm ²	
2ª eixo traseiro	2.950 cm ²	
total	8.312 cm ²	
Freio de Estacionamento		
Tipo	câmara de mola acumuladora, acionada pneumáticamente, com atuação nas rodas traseiras	
Freio Adicional - Motor		
Tipo/Acionamento	Top Brake - hidráulico com controle eletrônico conjugado ao freio-motor	
Freio Adicional - Motor*		
Tipo/Acionamento	Turbo Brake* (+ Top Brake) - hidráulico com controle eletrônico conjugado ao freio-motor. Alavanca na coluna de direção com 3 estágios (freio conjugado/Top Brake/Top Brake + Turbo Brake)	
Freio Adicional*		
Tipo	Retarder - Voith R115 HV*	
	ABS - Anti Block System*	
	(* Opcional)	

Pesos e Capacidades (kg)

Veículo sem carga, em ordem de marcha¹	
Eixo dianteiro	4.811
1ª + 2ª eixos traseiros	4.630
Total	9.441
Carga útil máxima (técnica/legal)	24.059/13.559
Pesos Admissíveis Tecnicamente/Legalmente²	
Eixo dianteiro	7.500/6.000
1ª eixo traseiro	13.000/8.500
2ª eixo traseiro	13.000/8.500
Peso Bruto Total (PBT)	33.500/23.000
Peso Bruto Total Combinado (PBTC)	63.000
Capacidade Máxima de Tração (CMT)	123.000

(1) Sem carroçaria ou implemento, com reservatório de combustível cheio, com roda reserva, sem motorista, com extintor e caixa de ferramentas. (2) Entre os valores admissíveis técnica e legalmente, deve-se respeitar sempre o de menor valor. Nenhum veículo de carga poderá transitar com PBT, PBTC ou CMT superior ao indicado pelo fabricante.
 Obs.: Variantes de pesos - Tanque de 590 l em alumínio, +160 kg; Retarder Voith R 115 HV, +100 kg.

Dimensões (mm)

Chassi com cabina, sem carroçaria ou implemento	3340/33
A - Distância entre eixos	3.300
B - Comprimento total	6.840
C - Largura	2.576
D - Altura: carregado	3.123
descarregado	3.177
E - Bitola - eixo dianteiro	2.056
F - Bitola - eixo traseiro	1.802
G - Balanço dianteiro	1.440
H - Balanço traseiro	750
I - Vão livre - eixo dianteiro	363
J - Vão livre - eixo traseiro	336
K - Círculo de viragem do veículo, mØ	16,1
L - Ângulo de entrada: carregado	23°
descarregado	26°
M - Ângulo de saída: carregado	63°
descarregado	64°
N - Distância eixo dianteiro/traseira da cabina: Estendida	388
O - Distância eixo dianteiro/início da carroçaria: Estendida	490
P - Distância entre eixos traseiros	1.350
Q - Altura teto da cabina/chassi	2.053

Axor 3340

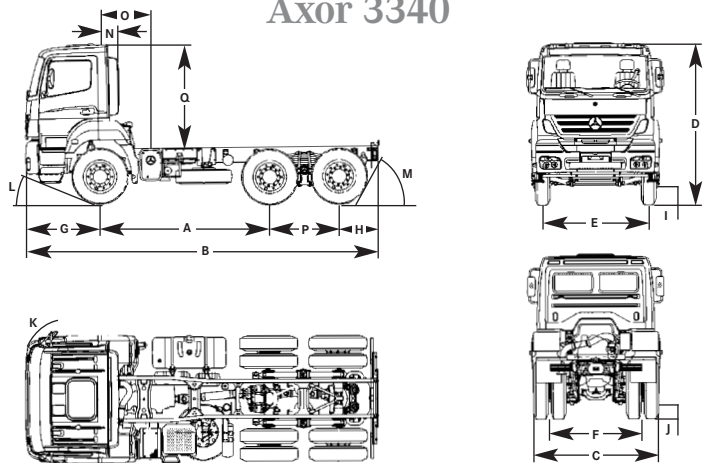

Alguns itens citados ou mostrados neste folheto são opcionais e podem não estar imediatamente disponíveis para atendimento. Procure um Concessionário Mercedes-Benz e conheça as múltiplas configurações oferecidas pela mais completa linha de veículos comerciais do País. No interesse do desenvolvimento tecnológico, a DaimlerChrysler do Brasil reserva-se o direito de alterar as

especificações e os desenhos dos produtos sem prévio aviso. A qualidade do meio ambiente é respeitada pela tecnologia dos produtos Mercedes-Benz. Para mais informações, ligue 0800 90 90 90 ou acesse www.mercedes-benz.com.br. Mercedes-Benz, marca registrada do Grupo DaimlerChrysler.

